

## **SPECYFIKACJA DŹWIGÓW OSOBOWYCH PRZYSTOSOWANYCH DO PRZEWOZU OSÓB NIEPEŁNOSPRAWNYCH**

### **I. BUDYNEK A**

#### Specyfikacja techniczna

Charakterystyka	Parametr
<b>Pozycja 100</b>	<b>Bud.A</b>
<b>Typ dźwigu</b>	Dźwig osobowy
<b>Udźwig nominalny / Liczba osób</b>	630 kg / 8
<b>Prędkość nominalna</b>	1.0 m/s
<b>Liczba przystanków / dojść do kabiny</b>	6 / 6 (-1, 0, 1, 2, 3, 4)
<b>Przystanek podstawowy</b>	2 (0)
<b>Wysokość podnoszenia</b>	18.33 m
<b>Maszynownia</b>	Bez maszynowni [MRL]
<b>Wysokość nadszybia</b>	2600 mm (min. 2520mm do spodu zaczepów montażowych)
<b>Głębokość podszybia</b>	1060 mm
<b>Wymiary szybu: szerokość x głębokość</b>	1600 mm x 1750 mm
<b>Tolerancja wykonania</b>	-20 mm/+20 mm
<b>Ściany szybu</b>	Betonowy
<b>Wymiary kabiny: szerokość x głębokość x wysokość</b>	1100 mm x 1400 mm x 2100 mm
<b>Drzwi kabinowe: szerokość x wysokość</b>	900 mm x 2000 mm
<b>Typ drzwi</b>	Teleskopowe, 2 panelowe, Prawe
<b>Informacja o stałych strefach bezpieczeństwa</b>	Ze względu na brak możliwości zapewnienia stałych stref bezpieczeństwa, wymagane jest uzyskanie przez ZAMAWIAJĄCEGO wstępnej akceptacji w Urzędzie Dozoru Technicznego na zainstalowanie dźwigu z tymczasowymi strefami bezpieczeństwa.

## PROJEKT TECHNICZNY

„Budowa siedziby Instytutu Historii Sztuki i Wydziału Nauk o Sztuce Uniwersytetu im. Adama Mickiewicza” przy ul. Wieniawskiego 3 i 1 w Poznaniu

Charakterystyka	Parametr
Zabezpieczenie drzwi kabinowych	Kurtyna świetlna
Wytrzymałość ogniowa drzwi szybowych	<b>EN 81-58 EI 60</b> <b>Dotyczy 6 szt.</b>
Położenie przeciwwagi	Z prawej strony
Liczba dojazdów do kabiny	1 Kabina bez przelotu
Napęd i sterowanie	1KS (sterowanie zbiorcze góra-dół)
Położenie szafy sterowej	Szafa sterowa niewidoczna, ukryta w lewej ościeżnicy drzwi szybowych, nie wymaga dodatkowych nisz
Położenie szafy sterowej	Przystanek 6.1
Moc silnika (PMN)	4.6 kW
Typ zasilania	TN-S (3L+PE+N)
Zasilanie główne dźwigu	400 V 50 Hz
Zasilanie oświetlenia	230 V
Liczbajazd na godzinę	120
Norma dźwigowa	EN81-20/50 [Przepisy bezpieczeństwa dotyczące budowy i instalowania dźwigów -- Dźwigi przeznaczone do transportu osób i towarów – Część 20: Dźwigi osobowe i towarowo-osobowe; Część 50: Zasady projektowania, obliczenia, badania i próby elementów dźwigowych] EN81-73 [Przepisy bezpieczeństwa dotyczące budowy i instalowania dźwigów -- Szczegółowe zastosowania dźwigów osobowych i towarowych – Część 73: Funkcjonowanie dźwigów w przypadku pożaru]
Typ falownika	Falownik rekuperacyjny. Rozwiązanie pozwala obniżyć poziom zużywanej energii w porównaniu do tradycyjnej technologii.
Funkcje komunikacji i łączności	Interkom kabina-szafa sterowa Informacja głosowa w kabinie Linia bezprzewodowa [CUBE] PRAL - Ewakuacja na alternatywny przystanek w przypadku awarii drzwi (na zasilaniu głównym dźwigu) Moduł komunikacji [ETMA] Moduł monitorujący [FUE] Alarm na dachu kabiny
Funkcje sterowania	FT - Automatyczne zamykanie drzwi po upływie określonego czasu ASC1 - Piętrowskazywacz pozycji kabiny zlokalizowany w panelu dyspozycji w kabinie GA1 - Gong: sygnał dźwiękowy dojazdu kabiny na przystanek (zlokalizowany na przystanku) LIS - Sygnalizacja statusu urządzenia: dźwig w normalnym trybie pracy LR - Sygnalizacja dalszego kierunku jazdy w kabinie LUB - Sygnalizacja statusu urządzenia: prace serwisowe na urządzeniu LW - Sygnalizacja dalszego kierunku jazdy kabiny (zlokalizowana na przystanku) VS - Informacja głosowa w kabinie <b>ZB3 - Funkcja kontroli dostępu: dostęp do zablokowanego piętra poprzez stację kluczykową</b> AE3 - Automatyczna ewakuacja do najbliższego przystanku w przypadku zaniku napięcia [BR1EU] Zjazd pożarowy zgodny z EN81-73, zjazd do przystanku ewakuacyjnego (przy wykorzystaniu zasilania podstawowego) i pozostanie na nim z zamkniętymi lub otwartymi drzwiami, Łącznik kluczykowy lub/i podłączenie do systemu SAP

**II. BUDYNEK B**

## Specyfikacja techniczna

Charakterystyka	Parametr
<b>Pozycja 200</b>	<b>Bud.B</b>
<b>Typ dźwigu</b>	Dźwig osobowy
<b>Udźwig nominalny / Liczba osób</b>	630 kg / 8
<b>Prędkość nominalna</b>	1.0 m/s
<b>Liczba przystanków / dojeżdż do kabiny</b>	2 / 2 (-1, 0)
<b>Przystanek podstawowy</b>	2 (0)
<b>Wysokość podnoszenia</b>	3.79 m
<b>Maszynownia</b>	Bez maszynowni [MRL]
<b>Wysokość nadszycia</b>	min. 2520 mm do spodu zaczepów montażowych
<b>Głębokość podszybia</b>	1060 mm
<b>Wymiary szybu: szerokość x głębokość</b>	1600 mm x 1750 mm
<b>Tolerancja wykonania</b>	-20 mm/+20 mm
<b>Ściany szybu</b>	Betonowy
<b>Wymiary kabiny: szerokość x głębokość x wysokość</b>	1100 mm x 1400 mm x 2100 mm
<b>Drzwi kabinowe: szerokość x wysokość</b>	900 mm x 2000 mm
<b>Typ drzwi</b>	Teleskopowe, 2 panelowe, Lewe
<b>Informacja o stałych strefach bezpieczeństwa</b>	<b>Ze względu na brak możliwości zapewnienia stałych stref bezpieczeństwa, wymagane jest uzyskanie przez ZAMAWIAJĄCEGO wstępnej akceptacji w Urzędzie Dozoru Technicznego na zainstalowanie dźwigu z tymczasowymi strefami bezpieczeństwa.</b>

**PROJEKT TECHNICZNY**

„Budowa siedziby Instytutu Historii Sztuki i Wydziału Nauk o Sztuce Uniwersytetu im. Adama Mickiewicza” przy ul. Wieniawskiego 3 i 1 w Poznaniu

Charakterystyka	Parametr
<b>Zabezpieczenie drzwi kabinowych</b>	Kurtyna świetlna
<b>Wytrzymałość ogniowa drzwi szybowych</b>	EN 81-58 E 120 [bezklasowe] Dotyczy 2 szt.
<b>Położenie przeciwwagi</b>	Z lewej strony
<b>Liczba dojazdów do kabiny</b>	1 Kabina bez przelotu
<b>Napęd i sterowanie</b>	1KS (sterowanie zbiorcze góra-dół)
<b>Położenie szafy sterowej</b>	Szafa sterowa niewidoczna, ukryta w prawej ościeżnicy drzwi szybowych, nie wymaga dodatkowych nisz
<b>Położenie szafy sterowej</b>	Przystanek 2.1
<b>Moc silnika (PMN)</b>	4.6 kW
<b>Typ zasilania</b>	TN-S (3L+PE+N)
<b>Zasilanie główne dźwigu</b>	400 V 50 Hz
<b>Zasilanie oświetlenia</b>	230 V
<b>Liczbajazd na godzinę</b>	120
<b>Norma dźwigowa</b>	EN81-20/50 [Przepisy bezpieczeństwa dotyczące budowy i instalowania dźwigów -- Dźwigi przeznaczone do transportu osób i towarów – Część 20: Dźwigi osobowe i towarowo-osobowe; Część 50: Zasady projektowania, obliczenia, badania i próby elementów dźwigowych] EN81-73 [Przepisy bezpieczeństwa dotyczące budowy i instalowania dźwigów -- Szczegółne zastosowania dźwigów osobowych i towarowych – Część 73: Funkcjonowanie dźwigów w przypadku pożaru]
<b>Typ falownika</b>	Falownik rekuperacyjny. Rozwiązanie pozwala obniżyć poziom zużywanej energii w porównaniu do tradycyjnej technologii.
<b>Funkcje komunikacji i łączności</b>	Interkom kabina-szafa sterowa Informacja głosowa w kabinie Linia bezprzewodowa [CUBE] PRAL - Ewakuacja na alternatywny przystanek w przypadku awarii drzwi (na zasilaniu głównym dźwigu) Moduł komunikacji [ETMA] Moduł monitorujący [FUE] Alarm na dachu kabiny
<b>Funkcje sterownia</b>	FT - Automatemyczne zamykanie drzwi po upływie określonego czasu ASC1 - Piętrowskazywacz pozycji kabiny zlokalizowany w panelu dyspozycji w kabinie GA1 - Gong: sygnał dźwiękowy dojazdu kabiny na przystanek (zlokalizowany na przystanku) LIS - Sygnalizacja statusu urządzenia: dźwig w normalnym trybie pracy LR - Sygnalizacja dalszego kierunku jazdy w kabinie LUB - Sygnalizacja statusu urządzenia: prace serwisowe na urządzeniu LW - Sygnalizacja dalszego kierunku jazdy kabiny (zlokalizowana na przystanku) VS - Informacja głosowa w kabinie AE3 - Automatemczna ewakuacja do najbliższego przystanku w przypadku zaniku napięcia [BR1EU] Zjazd pożarowy zgodny z EN81-73, zjazd do przystanku ewakuacyjnego (przy wykorzystaniu zasilania podstawowego) i pozostanie na nim z zamkniętymi lub otwartymi drzwiami, Łącznik kluczykowy lub/i podłączenie do systemu SAP

**PROJEKT TECHNICZNY**

„Budowa siedziby Instytutu Historii Sztuki i Wydziału Nauk o Sztuce Uniwersytetu im. Adama Mickiewicza” przy ul. Wieniawskiego 3 i 1 w Poznaniu

**Dodatkowe funkcje dla dwóch dźwigów:**

System informacji głosowej (interkom) pomiędzy kabiną dźwigu a pomieszczeniem Portiernia (A.0.01).  
Montaż kamery CCTV monitoringu budynkowego w kabinach dźwigu.



DŹWIG W BUDYNKU B

Przekrój pionowy 1:75

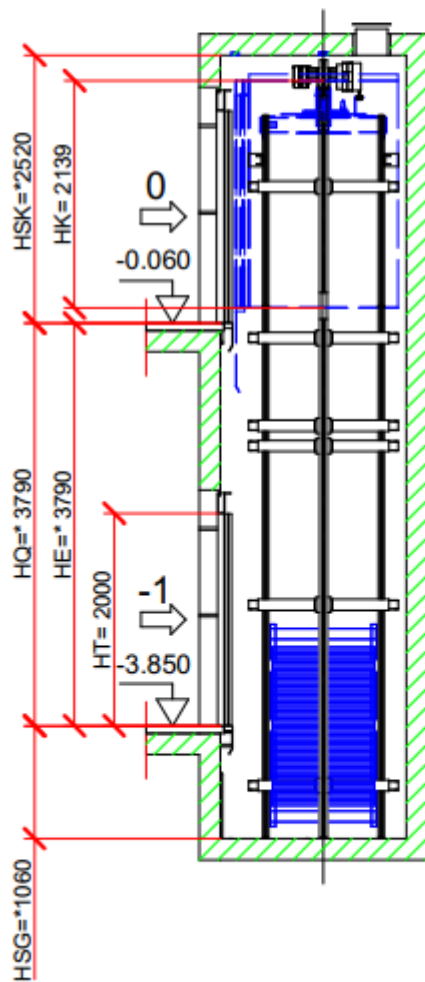

Kabina 1:50

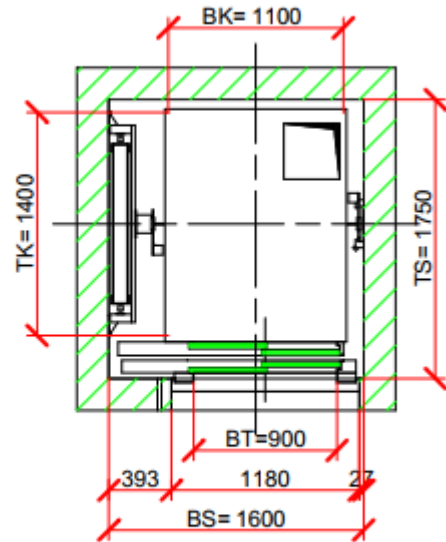

Drzwi szybowe 1:100  
Widok z wnętrza szybu

